

Raccoglitore di impurità in PVC-C

- Il raccoglitore di impurità FIP elimina dal fluido di esercizio le impurità solide mediante una retina filtrante
- Gamma dimensionale da d 20 mm a d 63 mm, da R 1/2" a R 2"
- Resistenza a pressioni di esercizio fino a 16 bar a 20° C (acqua)
- Idoneità del PVC-C impiegato a venire in contatto con acqua potabile ed altre sostanze alimentari secondo le leggi vigenti
- Possibilità di effettuare la manutenzione con il corpo valvola installato

C-PVC sediment strainer

- FIP sediment strainer removes solid impurities in suspension in the fluid conveyed by means of a filter screen
- Size range from d 20 mm up to d 63 mm
- Pressure rating: maximum working pressure: up to 16 bar at 20° C (water)
- FIP C-PVC is suitable for conveying foodstuffs and drinking water and meets the necessary standards and regulations
- Maintenance can be carried out while the valve body is installed in line

Filtre à tamis en PVC-C

- Le filtre à tamis FIP élimine les impuretés solides de fluide, à l'aide d'un tamis
- Gamme dimensionnelle de d 20 mm jusqu'à d 63 mm
- Pression de service jusqu'à 16 bar à 20° C (eau)
- PVC-C à qualité alimentaire apte à l'utilisation avec l'eau potable et les aliments suivant les règlements en vigueur
- Possibilité d'effectuer l'entretien sans devoir démonter le corps

Schmutzfänger aus PVC-C

- FIP-Schmutzfänger halten mit ihrem Filternetz Verunreinigungen des Mediums zurück
- Abmessungsbereich von d 20 mm bis d 63 mm
- Druck: max. Betriebsdruck 16 bar bei 20° C (Wasser)
- FIP PVC-C entspricht den geltenden Vorschriften und ist für Trinkwasser oder andere für den Verzehr bestimmte Medien zugelassen
- Bei Wartungsarbeiten kann das Gehäuse in der Rohrleitung verbleiben

LEGENDA

d	diametro nominale esterno in mm
DN	diametro nominale interno in mm
R	dimensione nominale della filettatura in pollici
PN	pressione nominale in bar (pressione max di esercizio a 20° C - acqua - 25 anni)
g	peso in grammi
K	chiave del coperchio
PVC-C	polivinile di cloruro surchlorato
EPDM	elastomero etilene propilene
FPM	fluoroelastomero

d	nominal outside diameter in mm
DN	nominal internal diameter in mm
R	nominal size of the thread in inches
PN	nominal pressure in bar (max. working pressure at 20° C - water - 25 years)
g	weight in grams
K	bonnet wrench opening
C-PVC	chlorinated polyvinylchloride
EPDM	ethylene propylene rubber
FPM	vinylidene fluoride rubber

d	diamètre extérieur nominal en mm
DN	diamètre nominal intérieur en mm
R	dimension nominale du filetage en pouces
PN	pression nominale en bar (pression de service max à 20° C - eau - 25 années)
g	poids en grammes
K	clef du couvercle
PVC-C	polyvinyle de chlorure surchloré
EPDM	élastomère éthylène propylène
FPM	fluoroélastomère de vinylidène

d	Rohraußendurchmesser, mm
DN	Nennweite, mm
R	Gewinde (DIN 2999, T1)
PN	Nenndruck, bar (max Betriebsdruck bei Wasser 20° C -25 Jahre)
g	Gewicht in Gramm
K	Schlüsselweite
PVC-C	Polyvinylchlorid chloriert ohne Weichmacher
EPDM	Äthylen-Propylen-Kautschuk
FPM	Fluor-Kautschuk

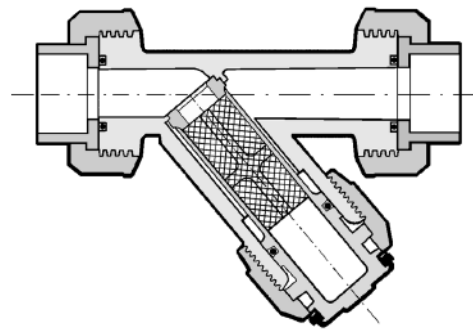

Dati Tecnici

Technical Data

Données Techniques

Technische Daten

1	passo (mm) hole pitch (mm) pas de perforation (mm) Maschenabstand (mm)	1,5	1,0	1,5	2,0	2,5	0,7
	numero di fori per cm ² holes per cm ² n. des perforations par cm ² Lochzahl/cm ²	100	190	100	60	35	240
	serie ASTM equivalente in mesh equivalent ASTM mesh size dimensions des perforations selon ASTM äquivalente ASTM Maschengröße	30	50	35	30	18	35
	Ø foro equivalente µm Ø equivalent hole µm Ø perforation équivalente µm Ø Gleihwertige Bohrung µm	600	300	500	600	900	500
	materiale della retina screen material matériaux Filternetz	PP	PVC	PVC	PVC	PVC	INOX

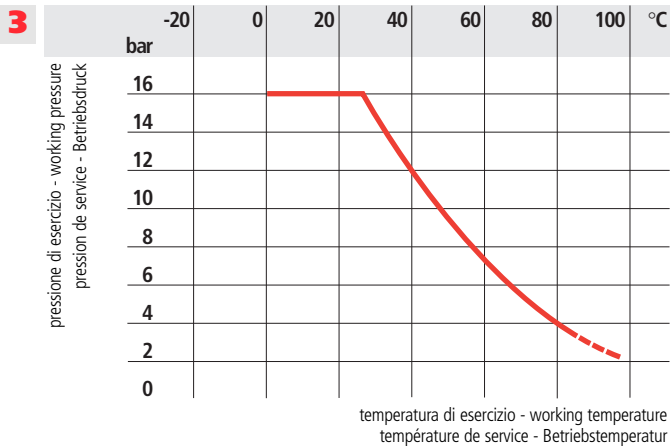
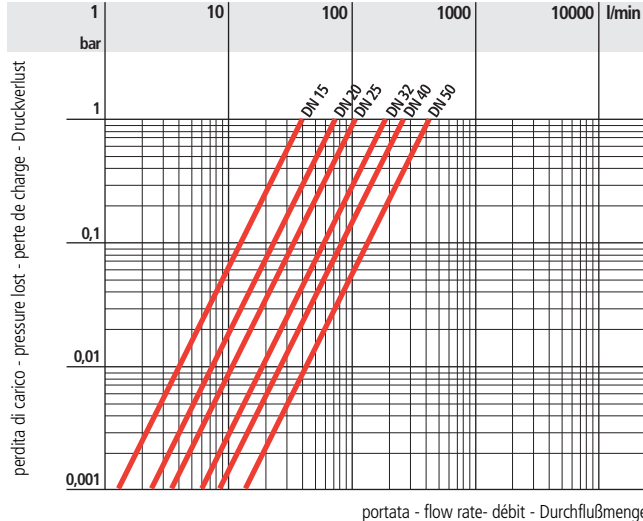

4

d	20	25	32	40	50	63
DN	15	20	25	32	40	50
At	16	23,5	36	53	69	101

5

d	20	25	32	40	50	63
DN	15	20	25	32	40	50
K_{v100}	40	70	103	188	255	410

1 Dimensioni della retina

Filter screen sizes

Dimensions du tamis

Filternetz-Abmessungen

2 Diagramma delle perdite di carico

Pressure loss chart

Diagramme de perte de charge

Druckverlust-Diagramm

3 Variazione della pressione in funzione della temperatura per acqua o fluidi non pericolosi nei confronti dei quali il PVC-C è classificato CHIMICAMENTE RESISTENTE. Vedere il prospetto "Guida alla resistenza chimica". In altri casi è richiesta un'adeguata diminuzione della pressione nominale PN. (25 anni con fattore di sicurezza)

Pressure/temperature rating for water and harmless fluids to which C-PVC is RESISTANT. See "A guide to chemical resistance". In other cases a reduction of the rated PN is required. (25 years with safety factory)

Variation de la pression en fonction de la température pour l'eau et les fluides non agressifs pour lesquels le PVC-C est considéré CHIMIQUEMENT RESISTANT. Voir "Guide de résistance chimique". Pour les autres cas une diminution du PN est nécessaire. (25 années avec facteur de sécurité inclus)

Druck/Temperatur Diagramm für Wasser und ungefährliche Medien wogegen die PVC-C beständig ist (siehe Beständigkeitsliste). In allen anderen Fällen ist eine Reduzierung der Druckstufe erforderlich. (Untev Berücksichtigung des Sicherheitsfaktors für 25 Jahre)

4 Superficie totale di filtraggio At (cm²)

Total filtering screen surface At (cm²)

Surface filtrante du tamis At (cm²)

Filteroberfläche, total At (cm²)

5 Coefficiente di flusso K_{v100}
Per coefficiente di flusso K_{v100} si intende la portata Q in litri al minuto di acqua a 20° C che genera una perdita di carico Δ p = 1 bar per una determinata apertura della valvola.
I valori K_{v100} indicati in tabella si intendono per valvola completamente aperta.

Flow coefficient K_{v100}
K_{v100} is the number of litres per minute of water at a temperature of 20° C that will flow through a valve with a one-bar pressure differential at a specified rate. The K_{v100} values shown in the table are calculated with the valve completely open.

Coefficient de débit K_{v100}
K_{v100} est le nombre de litres par minute d'eau, à une température de 20° C, qui s'écoule dans une vanne de régulation avec une pression différentielle de 1 bar, à une vitesse donnée. Les valeurs K_{v100} indiquées sur la table sont évaluées lorsque le robinet est entièrement ouvert.

K_{v100} -Werte
Der K_{v100}- Wert nennt den Durchsatz in l/min für Wasser bei 20° C und einem Δ p von 1 bar bei völlig geöffnetem Ventil.

Dimensioni

Il raccoglitore di impurità in PVC-C è disponibile nella versione con attacchi a bocchettone in accordo con le seguenti norme:

Incollaggio: ISO 727, EN ISO 15493, ASTM F439, accoppiabili con tubi secondo EN ISO 15493, DIN 8079/8080, ASTM D 1785/76.
Filettatura: ASTM 2464/76, ASA ANSI B1.20.1

Dimensions

The sediment strainer in C-PVC is available with unionized body according to the following standards:

Solvent welding: ISO 727, EN ISO 15493, ASTM F439, coupling to pipes complying with EN ISO 15493, DIN 8079/8080, ASTM D 1785/76.
Threaded couplings: ASTM 2464/76, ASA ANSI B1.20.1

Dimensions

Le filtre à tamis en PVC-C est disponible dans la version avec raccordement union et conforme aux normes suivantes:

Encollage: ISO 727, EN ISO 15493, ASTM F439, assemblés avec des tubes selon EN ISO 15493, DIN 8079/8080, ASTM D 1785/76.
Filetage: ASTM 2464/76, ASA ANSI B1.20.1

Dimensionen

Der Schmutzfänger aus PVC-C ist mit Klebemuffen verfügbar; dieser entspricht mit ihren Anschlussmöglichkeiten folgenden Normen:

Klebeanschluß: ISO 727, EN ISO 15493, ASTM F439, für Röhre nach EN ISO 15493, DIN 8079/8080, ASTM D 1785/76.
Gewindeverbindung: ASTM 2464/76, ASA ANSI B1.20.1

RVUIC

RACCOGLITORE DI IMPURITÀ con attacchi a bocchettone femmina per incollaggio

SEDIMENT STRAINER with unionized metric series plain female ends for solvent welding

FILTRE À TAMIS avec raccordement union femelles à coller

SCHMUTZFÄNGER mit Klebemuffen
21.305.5... opak
52.305.5... transparent

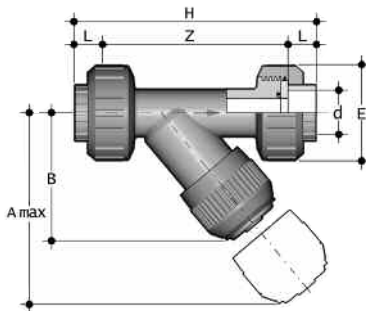

d	DN	PN	A max	B	E	L	Z	H	K	Fig.	g
20	15	16	125	72	55	16	103	135	-	A	231
25	20	16	145	84	66	19	120	158	-	A	392
32	25	16	165	95	75	22	132	176	-	A	576
40	32	16	190	111	87	26	155	207	-	A	802
50	40	16	210	120	100	31	181	243	-	A	1199
63	50	16	240	139	120	38	222	298	-	A	2018

also available with ASTM/NPT standard end connectors

RVUAC

RACCOGLITORE DI IMPURITÀ con attacchi a bocchettone femmina per incollaggio, serie ASTM

SEDIMENT STRAINER with unionized ASTM series plain female ends for solvent welding

FILTRE À TAMIS avec raccordement union, embouts femelles à coller, série ASTM

SCHMUTZFÄNGER mit ASTM Klebemuffen

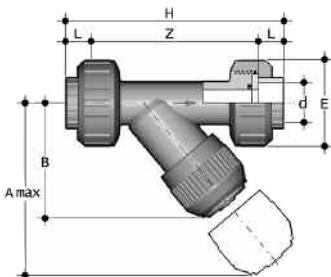

d	DN	PN	A max	B	E	L	Z	H	K	Fig.	g
1/2"	15	16	125	72	55	22,5	104	149	-	A	231
3/4"	20	16	145	84	66	25,5	121	172	-	A	392
1"	25	16	165	95	75	28,7	132,6	190	-	A	576
1 1/4"	32	16	190	111	87	32	159	223	-	A	802
1 1/2"	40	16	210	120	100	35	181	251	-	A	1199
2"	50	16	240	139	120	38,2	221,6	298	-	A	2018

RVUFC/NPT

RACCOGLITORE DI IMPURITÀ
con attacchi a bocchettone fem-
mina filettatura NPT

SEDIMENT STRAINER
with unionized NPT threaded fe-
male ends

FILTRE À TAMIS
avec raccordement union, em-
bouts taraudés filetage NPT

SCHMUTZFÄNGER mit NPT
Gewindemuffen

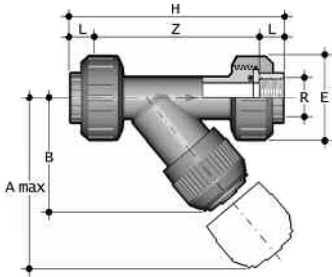

R	DN	PN	A max	B	E	L	Z	H	K	Fig.	g
1/2"	15	16	125	72	55	17,8	106,4	142	-	A	231
3/4"	20	16	145	84	66	18	123	159	-	A	392
1"	25	16	165	95	75	22,6	137,8	183	-	A	576
1" 1/4	32	16	190	111	87	23,5	167	214	-	A	812
1" 1/2	40	16	210	120	100	28,5	178	235	-	A	1211
2"	50	16	240	139	120	35,7	213,6	285	-	A	2051

Installazione sull'impianto

- 1) Il raccoglitore può essere installato in qualsiasi posizione avendo cura, però, che la freccia stampata sulla cassa indichi la direzione del fluido e che la parte filtrante sia rivolta verso il basso.
- 2) Qualora il raccoglitore venga installato verticalmente, se la giunzione avviene per incollaggio, fare attenzione a che il collante non coli all'interno della cassa danneggiando così le parti interne. Per una corretta giunzione vedere le apposite istruzioni nel manuale "Elementi d'installazione".
- 3) Per evitare danneggiamenti alla retina, inserire sull'impianto apparecchiature atte ad evitare l'inversione del flusso.

Connection to the system

- 1) The strainer may be installed in any position in the pipeline with the arrow on the body in the direction of the line flow and with the bonnet suspended downwards.
- 2) When installing the strainer on a vertical line by solvent welding, extreme care must be taken to ensure that no solvent runs into the body as this would severely damage the internal parts and render the strainer inoperative. For correct jointing procedure refer to our section on "Installation".
- 3) To eliminate any possible damage to the filter screen, pipeline design should ensure that reverse flow conditions cannot occur.

Montage sur l'installation

- 1) Le filtre peut être installé dans n'importe quelle position horizontale aussi bien que verticale, en ayant soin que la flèche moulée sur le corps indique la direction du flux et que l'élément filtrant (tamis) soit orienté vers le bas.
- 2) Chaque fois que le filtre sera installé vericalement, si la jonction est effectuée par collage, il faudra avoir soin que la colle ne coule pas à l'intérieur du corps. Pour une jonction correcte, voir les instructions sur le manuel "Eléments d'installation".
- 3) Afin de ne pas abimer le tamis il est opportun d'insérer sur l'installation un appareillage apte à éviter l'inversion du flux.

Einbau in eine Leitung

- 1) Die beiden Anschlußteile werden je nach Art auf die Rohrleitung geklebt oder aufgeschraubt
- 2) Schmutzfänger können in waagerechte und senkrechte Leitungen eingebaut werden. Achtung! Die Überwurfmutter muß dabei immer nach unten gerichtet sein.
- 3) Beim Einbau ist auf die Durchflußrichtung (Pfeil) zu achten. Ein Durchfluß in entgegengesetzter Richtung ist zu vermeiden, da das Filternetz zerstört werden kann.

Smontaggio

- 1) Isolare il raccoglitore dal flusso del liquido e svuotare l'impianto a monte dello stesso
- 2) Svitare la ghiera (7) e separare il coperchio-supporto (3-4) dalla cassa (1)
- 3) Sfilare la rondella di fondo (6) dal coperchio-supporto (3-4)
- 4) Estrarre l'anello aperto (8) e separare la ghiera (7) dal coperchio (3)
- 5) Estrarre l'O-ring di tenuta del coperchio (5)

Disassembly

- 1) Isolate the strainer from the line flow and drain down the entire upstream system
- 2) Unscrew the lock nut (7) and separate the bonnet assembly (3-4) from the body (1)
- 3) Remove the retaining ring (6) from the screen support (3-4)
- 4) Remove the split ring (8) to release the bonnet (3) from the lock nut (7)
- 5) Remove the bonnet sealing ring (5)

Démontage

- 1) Isolez le filtre du fluide et vidangez l'installation en amont de celui-ci
- 2) Dévissez la douille (7) et séparez le couvercle-support (3-4) du corps (1)
- 3) Retirez la rondelle (6) du couvercle-support (3-4)
- 4) Extrayez la bague ouverte (8) et séparez la douille (7) du couvercle (3)
- 5) Extrayez l'O-ring d'étanchéité (5) du couvercle (3).

Demontage

- 1) Die Leitung ist an geeigneter Stelle drucklos zu machen und zu entleeren
- 2) Nach dem Aufstecken der Überwurfmutter (7) auf das Oberteil (3) wird der Haltering (8) in die entsprechende Nut eingesetzt
- 3) Danach ist das Filternetz (2) in das Oberteil (3) einzusetzen und mit dem Ring (6) zu fixieren
- 4) Das kpl. Oberteil kann nun in das Gehäuse (1) gesteckt und mit der Überwurfmutter (7) angezogen werden
- 5) Der Haltering (8) ist vom Oberteil (3) abzuziehen, die Überwurfmutter wird hierdurch frei
- 6) Die O-Ring-Dichtung (5) kann jetzt entfernt werden

Montaggio

- 1) Inserire l'O-ring (5) nella sua sede sul coperchio (3)
- 2) Infilare il coperchio (3) nella ghiera (7) e fissare i due componenti per mezzo dell'anello aperto (8)
- 3) Infilare nel coperchio-supporto (3-4) la retina (2) e assicurarla con la rondella di fondo (6)
- 4) Inserire il coperchio (3) nella cassa (1) ed avvitare la ghiera (7)

Le operazioni di manutenzione possono essere effettuate con il corpo valvola installato. Per effettuare queste operazioni è consigliabile lubrificare con olii e grassi idonei le parti soggette ad usura; a tale proposito si ricorda la non idoneità all'uso degli oli minerali, in quanto aggressivi per la gomma etilene-propilene (EPDM).

AVVERTENZE

- Verificare sempre la pulizia degli elementi filtranti

Assembly

- 1) Fit the O-ring (5) into the groove on the bonnet (3)
- 2) Slip the lock nut (7) over the bonnet and fix it in its position by snapping the split ring (8) into the top groove on the bonnet (3)
- 3) Insert the filter screen (2) into the screen housing (3-4) and secure it with the retaining ring (6)
- 4) Insert the bonnet (3) into the body (1) and screw the lock nut (7)

Maintenance operations may be carried out with the strainer body in line. During maintenance operations it is advisable to lubricate the rubber seals with grease. Do not use mineral oils as they attack EPDM rubber (EPDM).

WARNING

- Always check the cleanness of the filtering elements

Montage

- 1) Placez l'O-ring (5) dans son logement sur le couvercle-support (3)
- 2) Insérez le couvercle-support (3) dans la douille (7) et fixez les deux éléments au moyen de la bague ouverte (8)
- 3) Insérez le tamis (2) dans le support (3-4)
- 4) Insérez le couvercle (3) dans le corps (1) et vissez la douille (7)

Les opérations d'entretien peuvent être effectuées avec le corps du filtre installé. Pour effectuer ces opérations, il est conseillé de lubrifier les éléments sujets à usure avec de l'huile. Il ne faut jamais utiliser des huiles minérales, étant agressifs pour le caout-chouc éthylène-propylène (EPDM).

ATTENTION

- Nettoyer souvent les éléments du filtre

Montage

- 1) Der O-Ring (5) ist in die Nut des Oberteils (3) einzubringen
- 2) Nach dem Lösen der Überwurfmutter (7) kann das komplette Oberteil aus dem Gehäuse (1) gezogen werden
- 3) Danach ist das Filternetz (2) auf das Oberteil (3-4) einzusetzen und mit dem Ring (6) zu fixieren
- 4) Das Kpl. Oberteil kann nun in das Gehäuse (1) gesteckt und mit der Überwurfmutter angezogen werden

Wartungsarbeiten können bei eingebautem Schmutzfänger durchgeführt werden. Bei der Montage werden die Dichtungen zweckmäßigerweise leicht mit Gummischmiermittel eingestrichen. Mineralenschmiermittel sind nicht empfohlen, da sie den EPDM Gummi beschädigen.

BEMERKUNG

- Der Verschmutzungsgrad der Filternetze ist regelmäßig zu überprüfen.

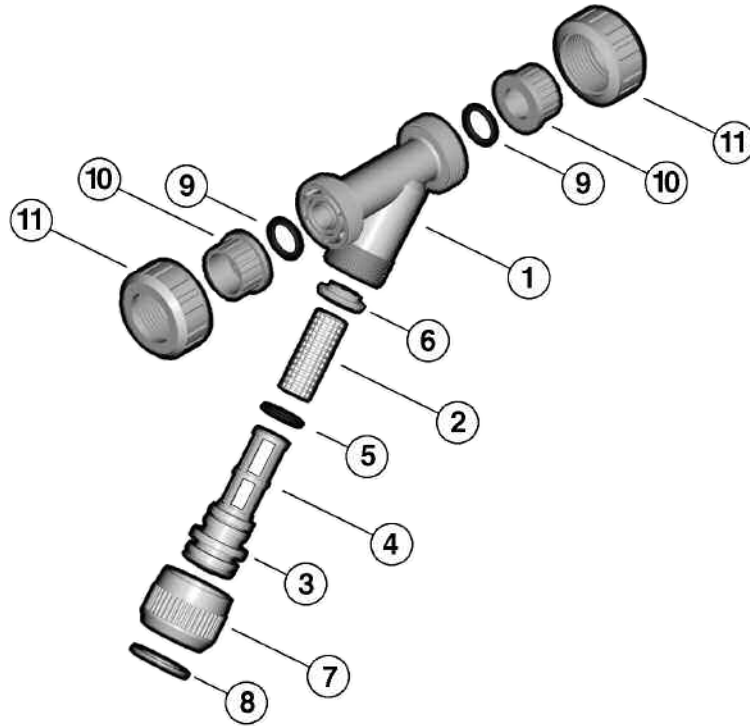

Pos.	Componenti	Materiale
1	Cassa	PVC-C
*2	Retina	PP-PVC
3	Coperchio	PVC-C
4	Supporto retina	PVC-C
*5	Guarnizione toroidale	EPDM/FPM
6	Rondella	PVC-C
7	Ghiera	PVC-C
8	Anello Aperto	PVC
*9	Guarnizione O-Ring tenuta di testa	EPDM/FPM
*10	Manicotto	PVC-C
11	Ghiera	PVC-C

*parti di ricambio

Pos.	Composants	Materiaux
1	Corps	PVC-C
*2	Tamis	PP-PVC
3	Bouchon	PVC-C
4	Support tamis	PVC-C
*5	Joint O-Ring	EPDM/FPM
6	Rondelle	PVC-C
7	Douille	PVC-C
8	Bague ouverte	PVC
*9	Joint du collet	EPDM/FPM
*10	Collet	PVC-C
11	Écrou union	PVC-C

* pièces de rechange

Pos.	Components	Material
1	Body	C-PVC
*2	Screen	PP-PVC
3	Bonnet	C-PVC
4	Screen support housing	C-PVC
*5	O-Ring seal	EPDM/FPM
6	Retaning ring	C-PVC
7	Lock nut	C-PVC
8	Split ring	PVC
*9	Socket seal O-Ring	EPDM/FPM
*10	End connector	C-PVC
11	Union-nut	C-PVC

* spare parts

Pos.	Benennung	Werkstoff
1	Gehäuse	PVC-C
*2	Filternetz	PP-PVC
3	Unterteil	PVC-C
4	Einsteckteil	PVC-C
*5	Gehäusedichtung	EPDM/FPM
6	Haltering	PVC-C
7	Überwurfmutter	PVC-C
8	Haltering	PVC
*9	O-Ring	EPDM/FPM
*10	Anschlußteile	PVC-C
11	Überwurfmutter	PVC-C

* Ersatzteile